

### Planta Bogotá (6.500 m<sup>2</sup>)



*Fundada en 1984 y establecida en la Zona Franca en 1996  
Certificada por el API en 1989.*

### Planta Cartagena (8.840 m<sup>2</sup>)



*Establecida en la Zona Franca La Candelaria en 2008  
Certificada por el API en marzo de 2010.*



# MONOBLOQUE MB2 11" 5Ksi

CABEZAL SUMINISTRADO A MÉXICO

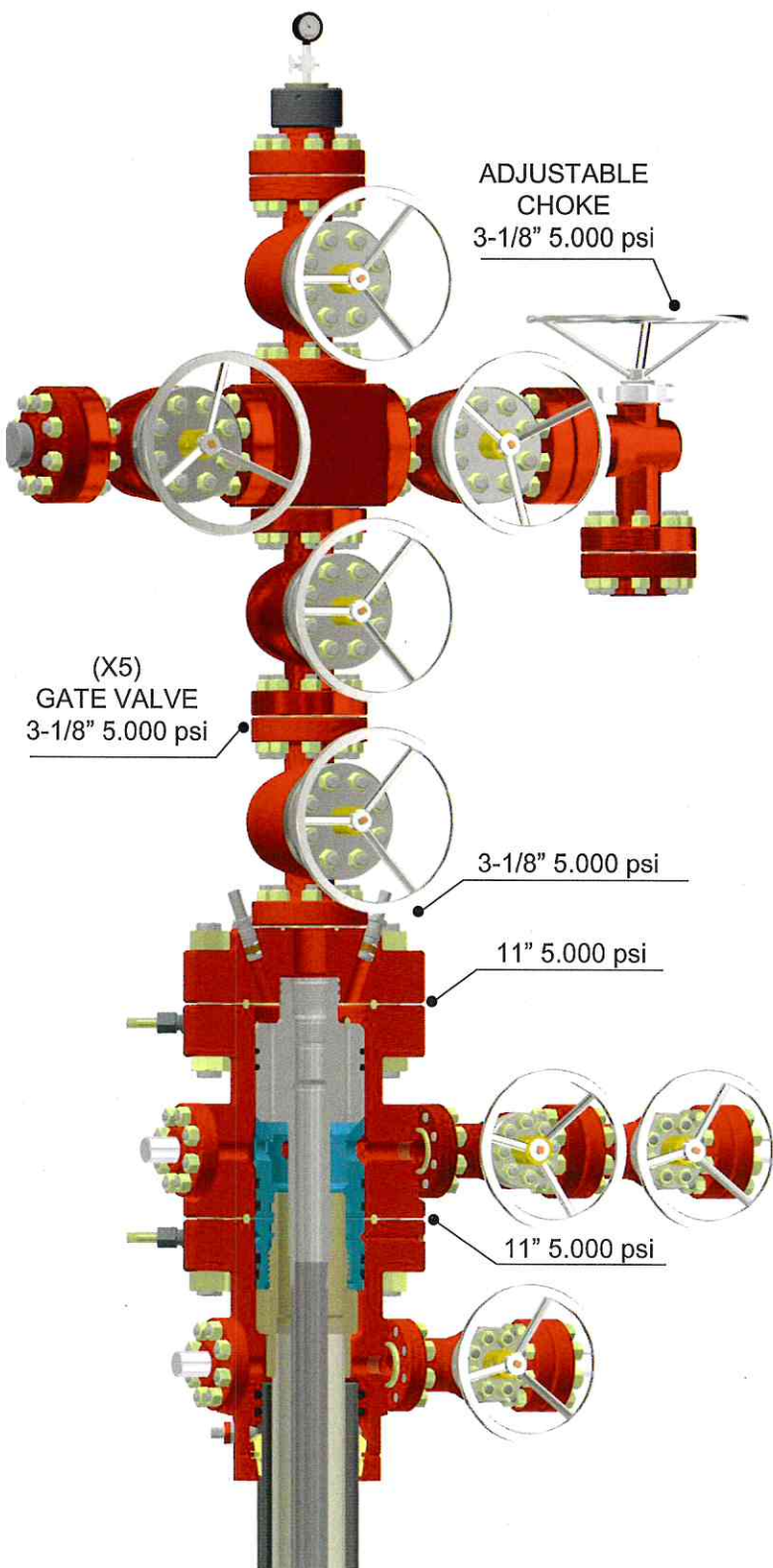

API 6A PSL2 PR2 DD1

# MONOBLOQUE MB2 5Ksi/10ksi

CABEZAL SUMINISTRADO A MÉXICO

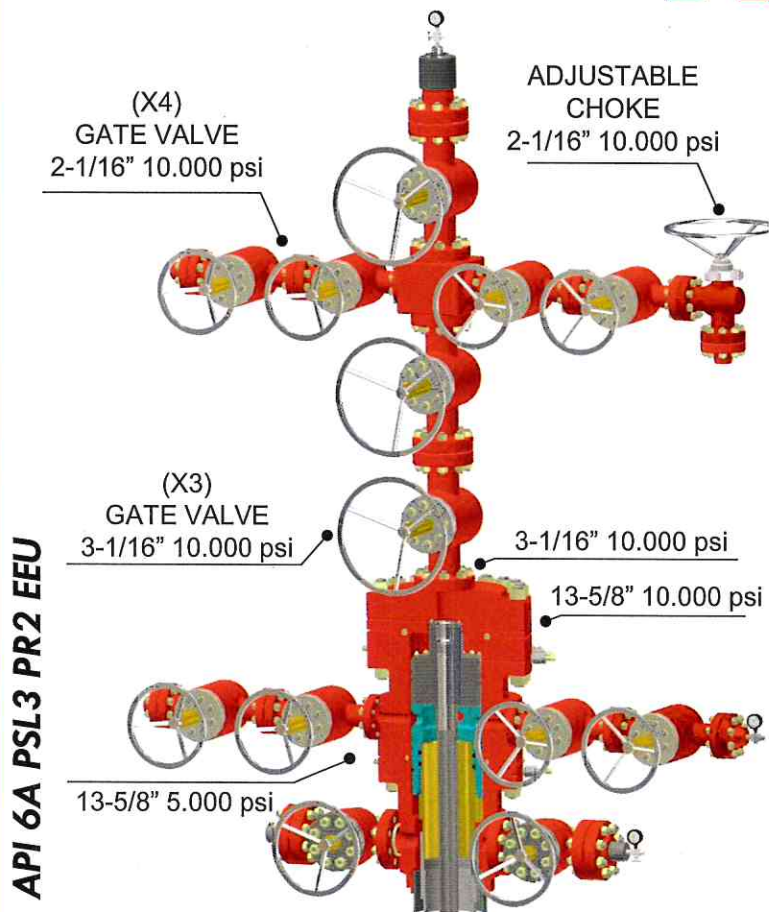

API 6A PSL3 PR2 EEU

# MONOBLOQUE MB3 5Ksi

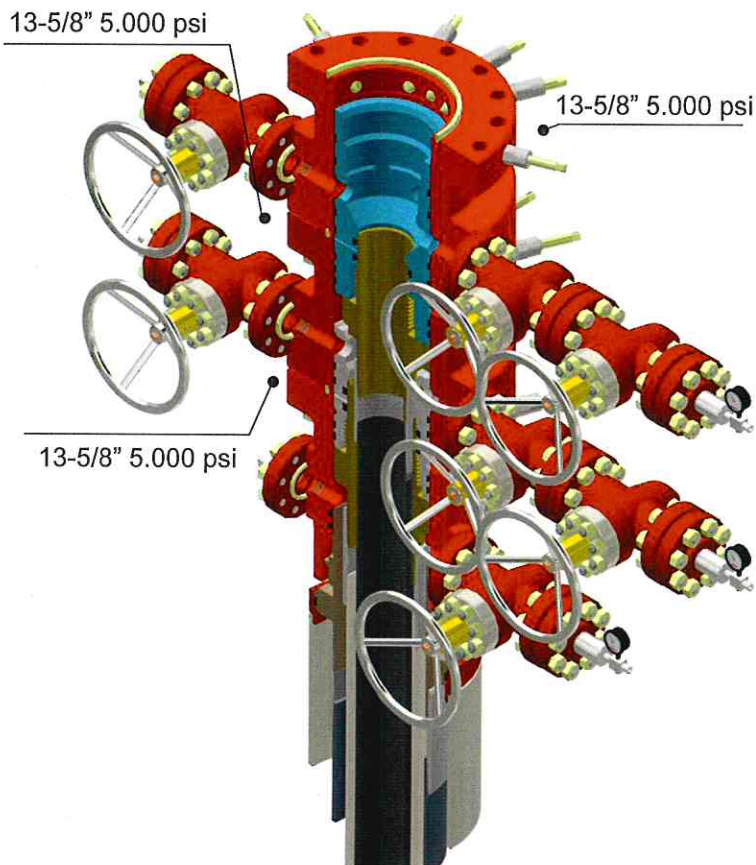

API 6A PSL1 PR1 A UU



# CABEZAL ALTA PRESIÓN 10ksi / 15Ksi

# ARBOL INYECTOR 9" 3Ksi

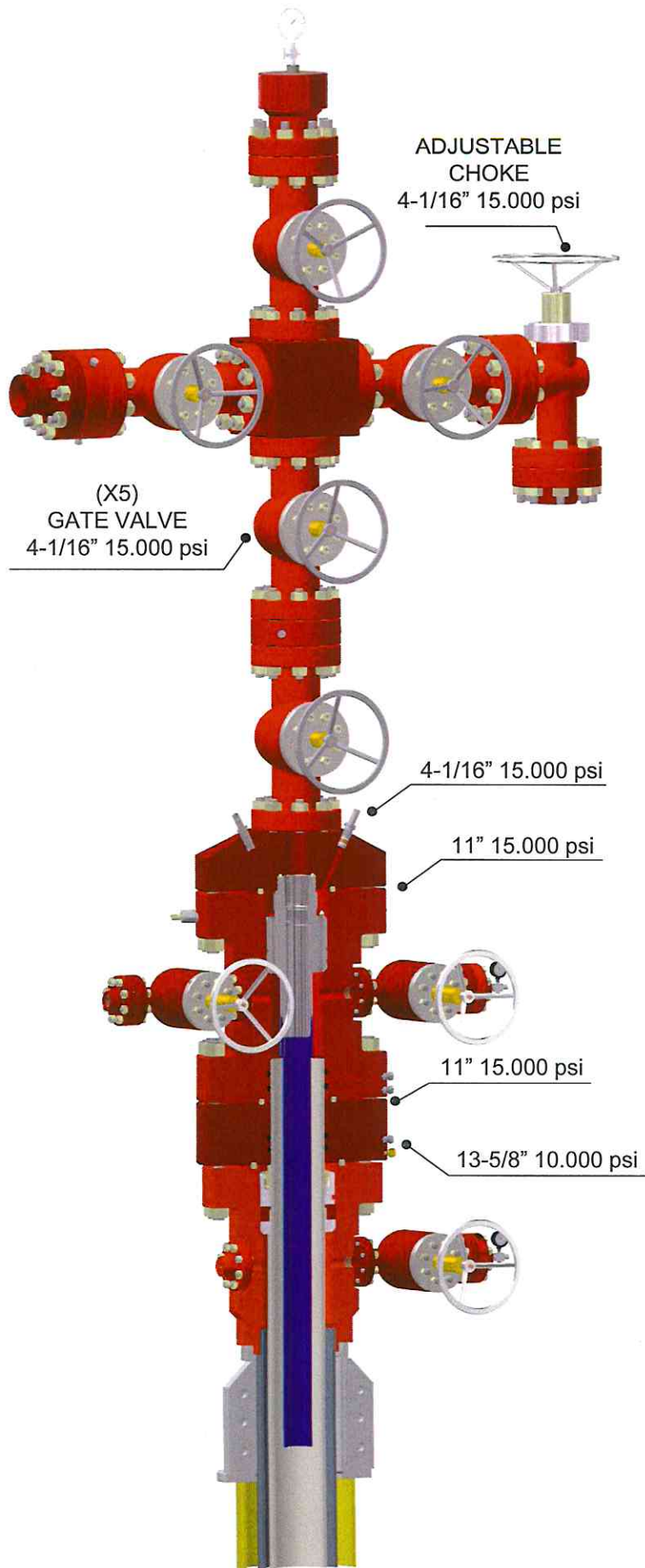

## API 6A PSL1 PR1 AAU

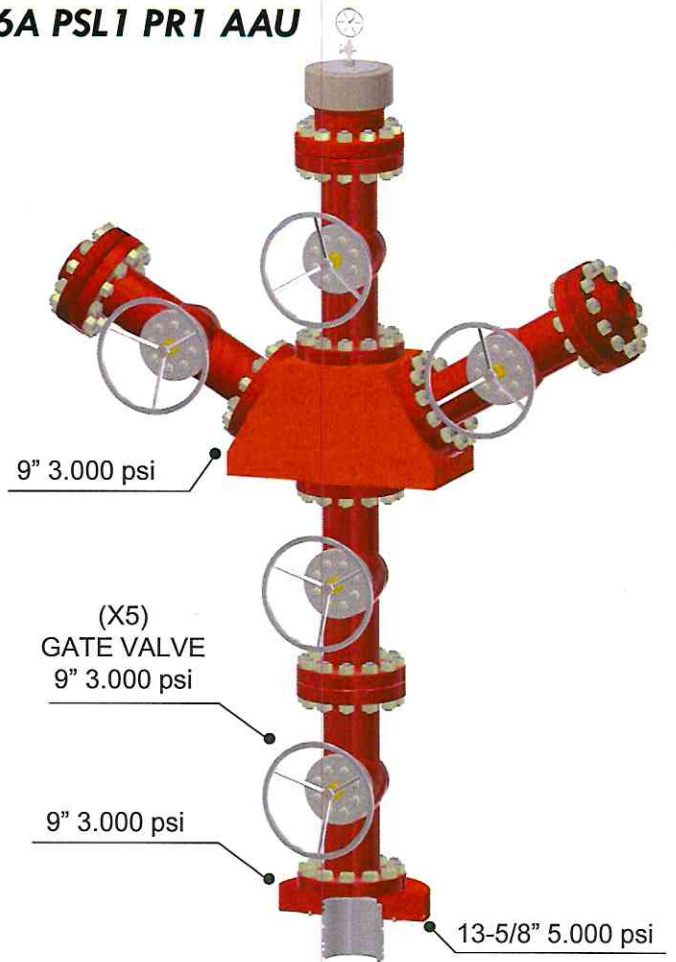

## API 6A PSL3G PR2 FFU

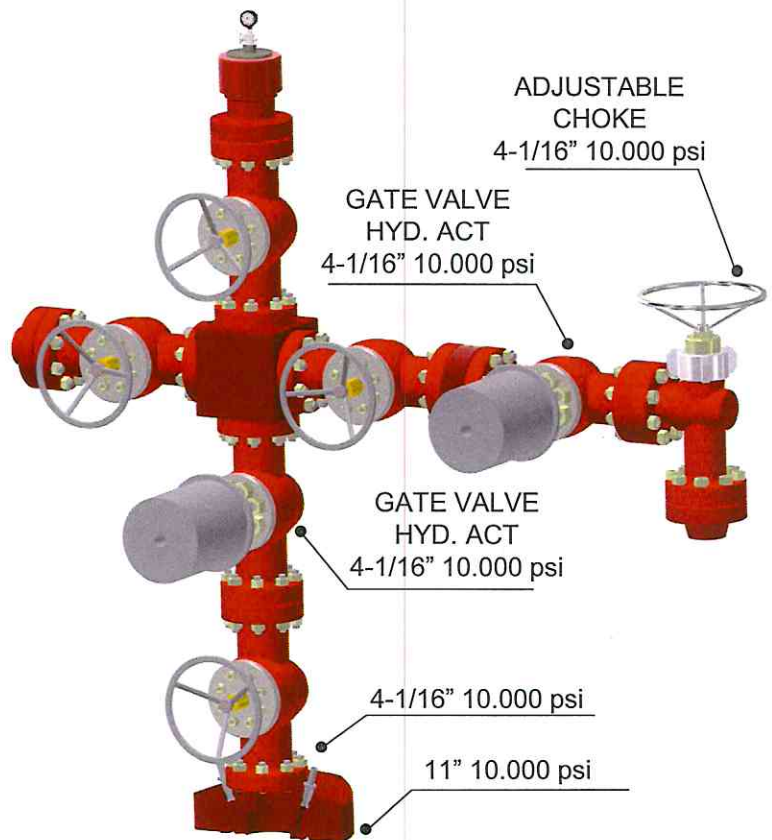





ENSAMBLE INTEGRAL PUMPING TEE  
FP 5-1/8" 3K R-41 BOTTOM X 5-1/8" 3K  
R41 TOP x 2-1/16" 3K/5K R24 SIDE  
OUTLETS FOR 1-1/2 POLISHED ROD  
API 6A PSL1 PR1 DDU - 1.3 Ton.

PCP ARTIFICIAL LIFT

## CABEZALES AHORRADOR DE TIEMPO

### CABEZAL MONOBLOQUE

Ofrece una reducción considerable en los tiempos de instalación comparada con los sistemas convencionales, el ahorro de tiempo se ve reflejado principalmente en las fases de perforación y cementación.

#### — VENTAJAS —

- ✓ Se puede economizar el tiempo de fraguado del cemento mediante uso de herramientas opcionales.
- ✓ No son requeridas operaciones de soldadura en campo.
- ✓ Las BOP requieren ser montadas una sola vez durante la instalación del equipo.
- ✓ Herramientas de fácil instalación y manejo.
- ✓ Diseñado para funcionar bajo situaciones de emergencia como pega de tubería, con lo cual se puede optar por correr Slips Casing Hanger y hacer su respectivo Packoff en la sección B, no requiere camisas de sello adicionales.

### WTS (WELLHEAD TIME SAVER)

Reduce tiempos muertos entre las operaciones comunes y de cementación optimizando el proceso, bajo las más estrictas normas de seguridad.

#### — VENTAJAS —

- ✓ No se requiere de tiempo de espera en las labores de cementación porque el Casing de superficie es corrido y cementado con el cabezal instalado.
- ✓ El tipo de conexión rápida Cabezal de Pozo Ahorrador de Tiempo, reduce considerablemente los tiempos de ensamble de las BOP con el cabezal.
- ✓ El Casing Head es ensamblado desde la mesa rotaria y se corre a través del Riser/Diverter junto con la última sarta de Casing, eliminando las operaciones de soldadura y de corte de revestimiento.
- ✓ Mayor seguridad, pues reduce el tiempo de exposición de operarios durante la instalación.

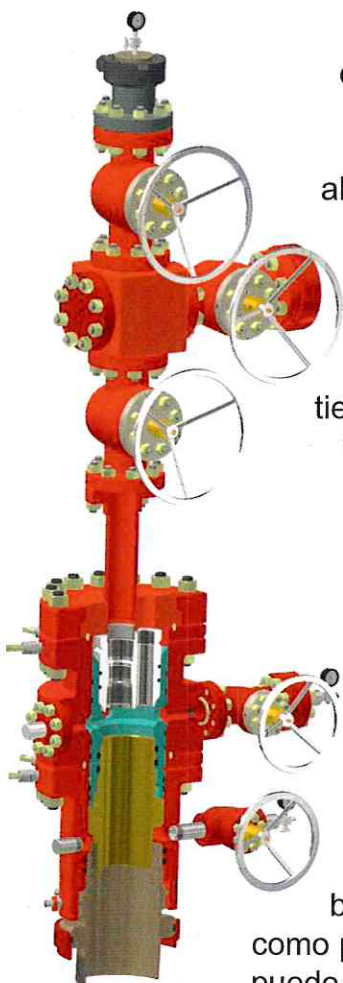



## CABEZAL DE REVESTIMIENTO (CASING HEAD)



SOLDADO

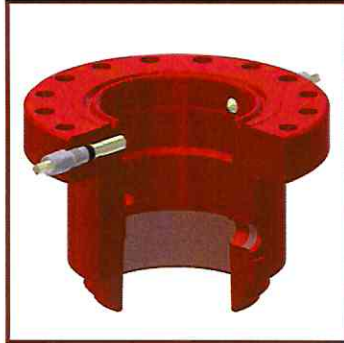

ROSCADO

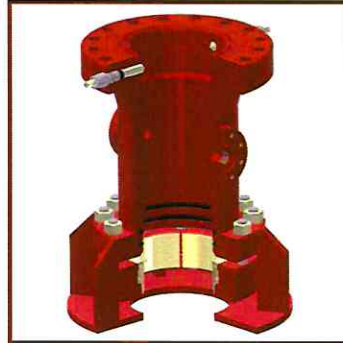

SLIP GRIP

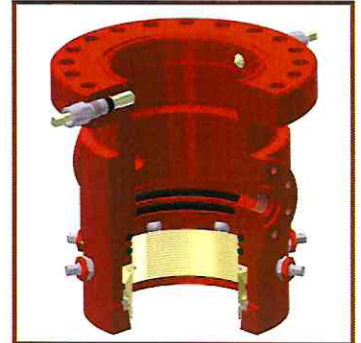

SPEED GRIP

## COLGADOR DE CABEZAL DE REVESTIMIENTO (CASING HANGER)



SLIP C22



SLIP C29



MANDREL

## CABEZAL INTERMEDIO (CASING SPOOL)

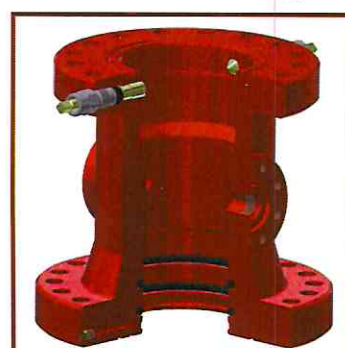

### CABEZAL DE TUBERÍA DE PRODUCCIÓN (TUBING HEAD SPOOL)



TC-AP



TC-22

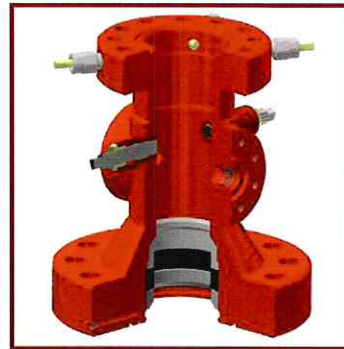

TC-60 AP

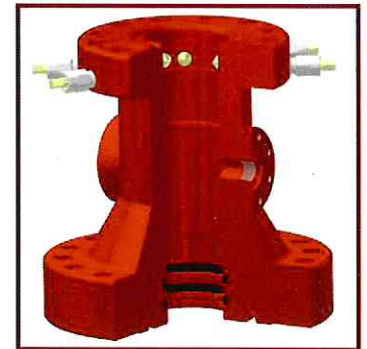

TCM

### COLGADOR DE TUBERÍA DE PRODUCCIÓN (TUBING HANGER)



FP-TC-1A-EN

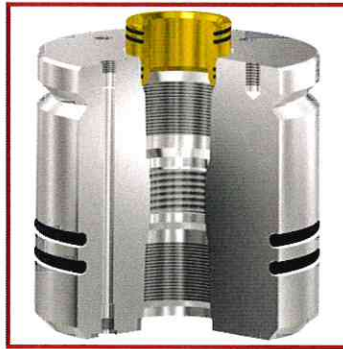

FP-TC-1A

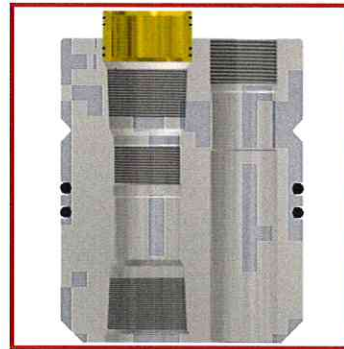

FP-C22-ES-CL



TCM



FP-TC-DUAL



FP-TC-1W

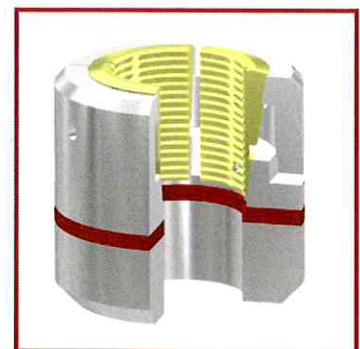

FP-SLIP-C22

### BRIDA ADAPTADORA DE PRODUCCIÓN (TUBING HEAD ADAPTER)

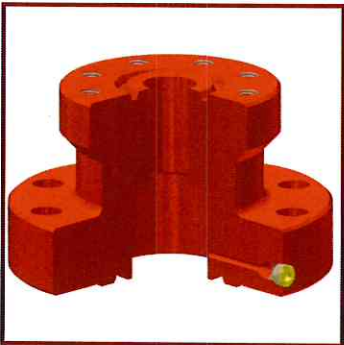

FP-A5P



FP-DL

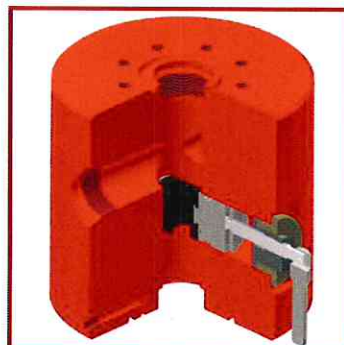

INTEGRAL BOP  
FOR PCP

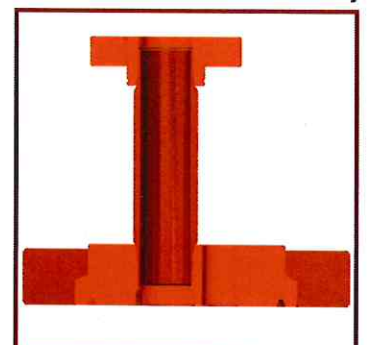

FP-ES-CL



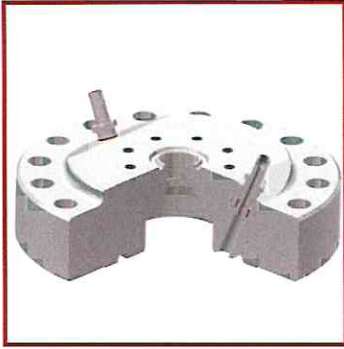

FP-A5P-MM-CL

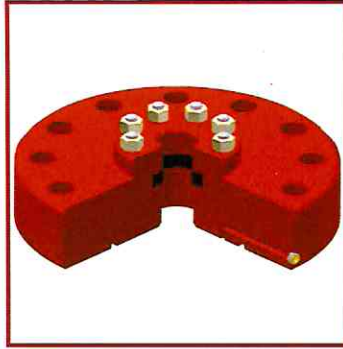

FP-IJM



FP-B1

## COMPONENTES ÁRBOL DE NAVIDAD



VÁLVULA DE  
COMPUERTA



VÁLVULA  
ACTUADA



ESTRANGULADOR  
AJUSTABLE



ESTRANGULADOR  
FIJO

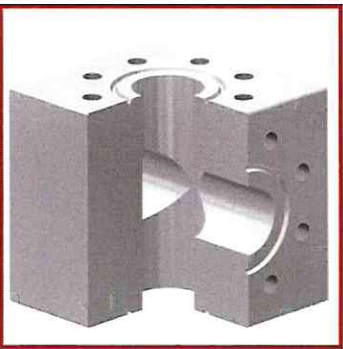

CRUZ O TE

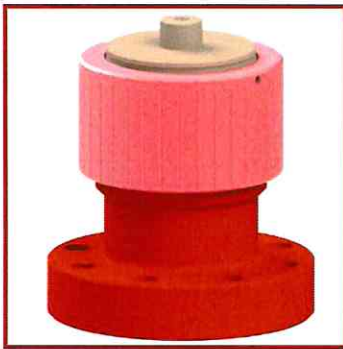

TAPA DE  
ÁRBOL

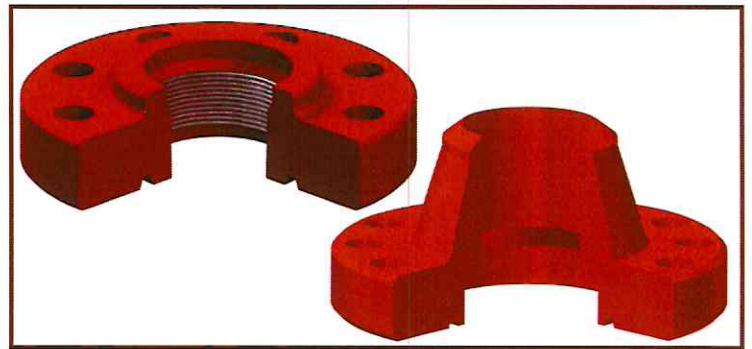

BRIDAS TIPO CUELLO SOLDABLE,  
ROSCADAS, CIEGAS, CONEXIÓN RÁPIDA

## HERRAMIENTAS DE CORRIDA & RECUPERACIÓN



TEST PLUG



BOWL  
PROTECTOR



INTEGRIDAD • INNOVACIÓN • IMAGINACIÓN

TENACIDAD • ESTRATEGIA • ACTITUD

Los productos FEPCO son fabricados bajo altos estándares internacionales cumpliendo con la Especificación API 6A, API 5CT, API 5B, API Q1, ISO 9001, ISO 45001, en nuestras plantas de fabricación ubicadas estratégicamente en Bogotá y Cartagena. Desde estas fábricas abastecemos a cerca de 100 clientes nacionales y 30 clientes en el exterior.

Somos expertos en el Diseño, Fabricación e Instalación de Cabezales, Arboles y Herramientas relacionadas. Nuestros productos se adaptan a las necesidades de nuestros clientes buscando siempre la Eficiencia en las Operaciones, Desempeño, Seguridad y Funcionabilidad.

Las plantas de fabricación cuentan con amplio stock de materias primas debidamente certificadas, centros de mecanizado, tornos CNC, tornos convencionales, cabinas de pruebas hidrostáticas, cabina de soldadura y un talento humano idóneo para cumplir con todos los requerimientos de nuestros clientes. Nuestros aliados estratégicos son un excelente respaldo y apoyo para los suministros de servicios y componentes de calidad.



**Planta Bogotá**

Cra. 106 No. 15 - 25 - Bodegas 51 a 54  
Zona Franca de Bogotá  
PBX. (+57 601) 745 2888 - 439 5050  
E-mail: gerencia@fepco.com.co

**Oficina Comercial**

Cra. 7 No. 74 - 21 Piso 10 - Bogotá  
PBX. (+57 601) 745 6999  
ventas@fepco.com.co